

## Caractéristiques générales

Nos systèmes de palettisation robotisés tournent autour du TRON ROBOT, ABB (COMAU ou FANUC en alternative) qui, avec la synergie des autres stations de l'îlot, offre diverses solutions pour votre fin de ligne. Selon le type de produit à palettiser, des têtes de préhension dédiées sont disponibles pour permettre une manipulation la plus précise et soignée possible. L'îlot peut être composé de différentes stations comme des convoyeurs à rouleaux motorisés de chargement et déchargement/stockage de palettes, un magasin d'intercalaires, un magasin automatique de palettes, une banderoleuse automatique avec protection et pré-extenseur ou table rotative, un convoyeur à 90°, des systèmes de regroupement et préparation de couche, des tapis de liaison avec la ligne précédente.

## Caractéristiques particulières

Possibilité de travailler avec palette au sol ou palette sur convoyeurs à rouleaux motorisés.  
Taille des palettes compatibles : tous les types de palettes. Vitesse : jusqu'à 14 mouvements par minute.  
Versions disponibles : palette au sol ou version chargement et déchargement palette automatique.  
Tête de préhension multiple : à ventouses, à pince, à vide.  
PLC SIEMENS ou OMRON  
Des moteurs sans balais garantissent précision et efficacité de positionnement des produits selon le schéma de palettisation demandé

## Détails



Magasin de palettes automatique, d'une capacité maximale de 15 palettes



Systèmes d'alimentation équipés de poussoirs motorisés, pour dévier les produits qui arrivent dans des canaux différents vers le poste de palettisation.



Convoyeur à 90° pour manutention de la palette vide vers le poste de remplissage



Convoyeurs à rouleaux motorisés pour stockage et transport de palettes vides et pleines



Banderoleuses stretch wrapper automatiques avec protections périphériques, disponibles aussi avec unité de soudage, pré-extenseur et applicateur de protection.

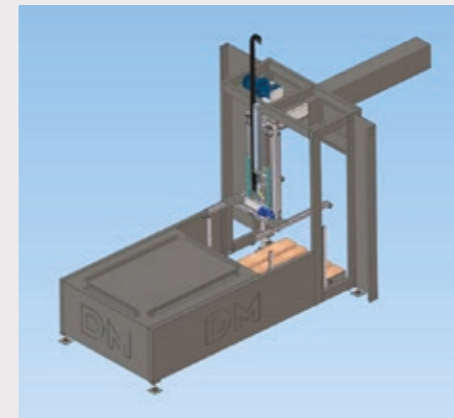

Extracteur/magasin intercalaires automatique, pour plus de stabilité de la palette.

### DM Pack S.r.l.

Sitz: Via dell'Artigianato, 34 - 36030 San Vito di Leguzzano (VI) Italy  
Kontakt: Tel. + 39 0445 580093 - Fax + 39 0445 584609 - Tel. e Fax + 39 0445 602907 - info@dmpack.it - www.dmpack.it

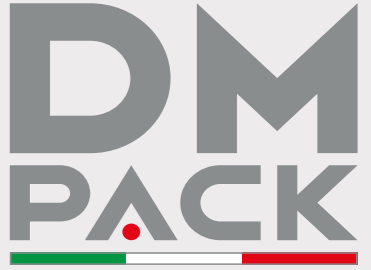

FR

# TRON ROBOT

palettiseur robotisé

# TRON ROBOT et ÎLOTS DE PALETTISATION

Notre division Palettiseurs robotisés a été créée pour répondre aux exigences des clients en termes de vitesses, dimensions et configuration finale. Conçus et réalisés sur de robustes structures portantes mais avec l'élégance de l'inimitable design DM PACK. La tête de préhension (pick & place) peut varier en fonction du type de produit à palettiser, et se choisit par rapport à la dimension du produit pour garantir une manipulation en délicatesse et un positionnement correct avant le positionnement final sur palette. TRON ROBOT et les îlots de palettisation DM PACK permettent une grande variété de configurations et de possibilités de dispositions. Parfaits en fin de ligne pour les secteurs produits pliés papier, alimentaire, industriel et bien d'autres.

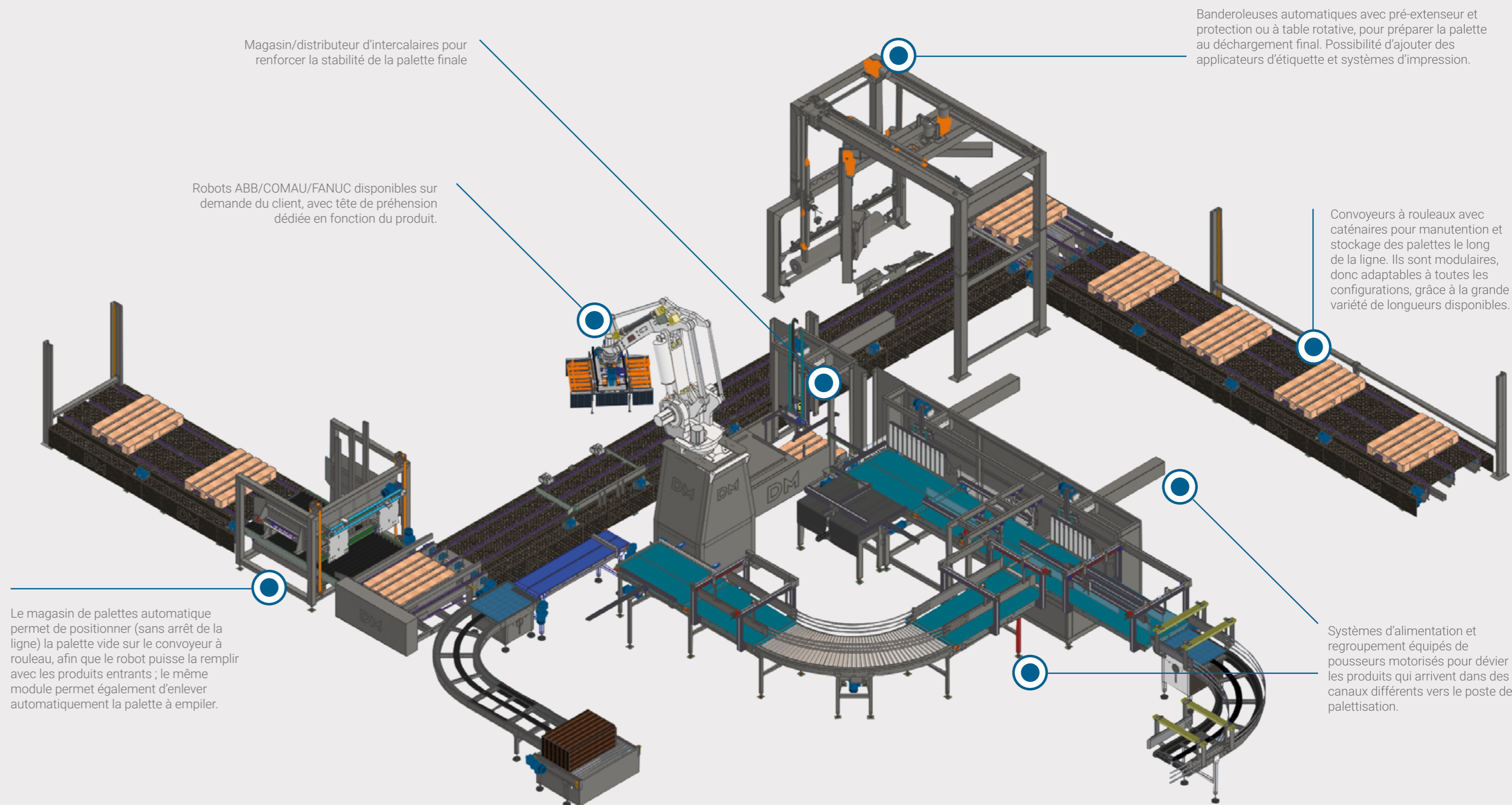

Composants de haute qualité, certifiés ISO

SIEMENS ABB HIWIN MOTOVARIO KUHNKE pizzato MITSUBISHI OMRON